



Systèmes de transmission par fibres optiques

Modules pour la transmission de données

Interface RS485

ES-DL485

La série comprend des modules pour le **transfert RS485 de données** en série. Les modules permettent de transmettre des signaux d'ordinateurs, imprimantes, automates programmables, etc. par des réseaux point à point, en anneau, en bus et en étoile de façon fiable et sur une grande distance. La transmission bidirectionnelle se fait normalement par deux fibres multimode ou deux fibres monomode. Les

modules sont divisés en deux groupes principaux: les modules terminaux pour les liaisons point à point et les modules intermédiaires pour l'utilisation comme répéteur. Le montage sur des profilés se fait rapidement et simplement. Des connecteurs standards sont prévus pour les connexions électriques.

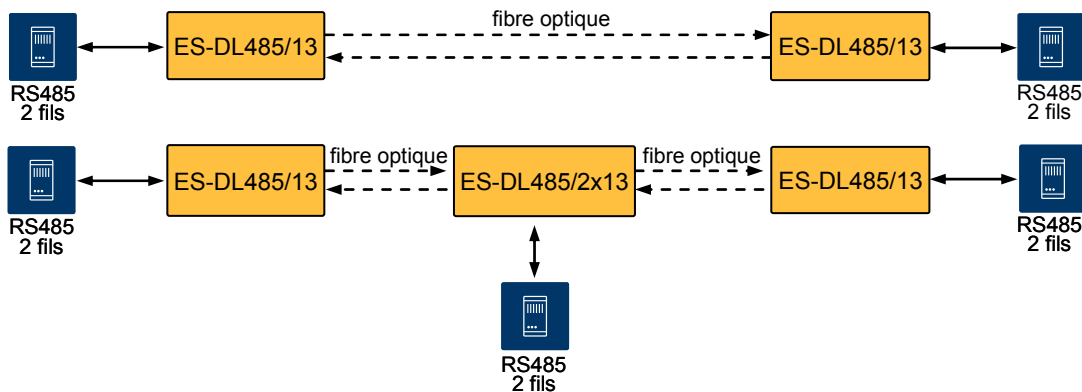

Spécifications				
Type (1 fibre)	ES-DL485/13-M-ST	ES-DL485/13-M-SC	ES-DL485/13-S-ST-L	ES-DL485/13-S-SC-L
(2 fibres)	ES-DL485/2x13-M-ST	ES-DL485/2x13-M-SC	ES-DL485/2x13-S-ST-L	ES-DL485/2x13-S-SC-L
Connexion optique	ST	SC	ST	SC
Type de fibre	multimode 62,5 (50)/125µm		monomode 9/125µm	
Budget optique	10dB		17dB	
Longueur de la fibre	~ 7km		~ 35km	
Longueur d'onde	1300nm			
Débit maximal	3MBit/s			
Taux d'erreurs bits	1x10 ⁻⁹			
Mode de transfert	semi duplex (2 fils)			
Terminateur	configurable: ouvert, résistance pull-up (Rp) ou résistance de terminaison (Rw)			
Longueur conn. él.	1200m (9,6-187,5kBit/s), 400m (500kBit/s), 200m (1,5MBit/s), 100m (3MBit/s)			
Délai du signal	max. 500ns			
Prise	9 pôles SUB-D, femelle			
Voyant d'état par LED	en marche (vert) / données (jaune) / état (rouge)			
Tension nominale	24V (18...30V c.c.), autres tensions sur demande			
Consommation	ES-DL485: 200mA, ES-DL485/2x: 250mA			
Séparation galvanique	500V c.c. (24V c.c. → RS485)			
Température de service	-10°C - +55°C			
Poids	500g			
Dimensions, H x P x L	Acier inoxydable, 115 x 61 x 113mm			
EMC	EN61000-4-2 / -3/ -4/ -5			



